

### Produto:

#### 1. Frasco: Pote Soda 500g

Embalagem cilíndrica para acondicionar soda.

#### 2. Tapa: Soda

Tapa de encaixe rápido, abertura com sistema de segurança para crianças.

## Especificações

### Dimensões

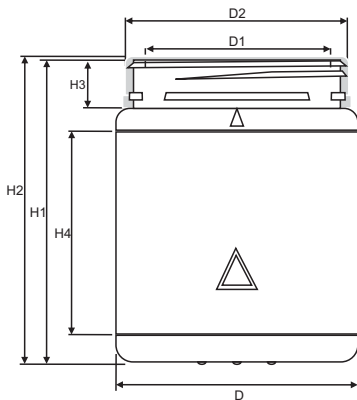

Altura do frasco (H1) sem tampa: 125,0mm  
(H2) com tampa: 127,0mm

Diâmetro maior (D) 93,5mm

Bocal (H3) altura: 20,3mm  
(D1) diâmetro interno: 73,5mm  
(D2) diâmetro externo: 90,0mm

Área de rótulo (H4) altura: 63,0mm  
(B) base: 294,0mm

### Peso

sem tampa: 36,0g (+- 3,0)  
com tampa: 45,0g (+- 3,0)

### Volume

nominal: 800ml  
total: 810ml

### Material

frasco: PEAD  
tapa: PEAD